

Lokalt kollektivavtal om

- reseersättningar
- traktamenten
- resetillägg

LOK TRAKT 04

Gäller från och med 2004-01-01

Beloppsbilagan reviderad 2017 01-01

LOK BIA 10

Gäller fr om 2010-04-01

Anpassning till centralt avtal BIA

Innehållsförteckning

Traktamenten, resetillägg mm (LOK TRAKT 04)

		sid
I	Grundläggande bestämmelser	1
II	Definitioner	1
III	Kostnadsram	2
IV	Resekostnads ersättning	2
V	Traktamente och resetillägg, inrikes resa	3
VI	Utlandsresa	4
VII	Reseräkning	5
VIII	Övriga bestämmelser	6

Bilersättningar mm (LOK BIA 2010)

§ 1	Tillämpningsområde	7
§ 2	Kombinerad fast ersättning och körlängdersättning för bil	7
§ 3	Ersättning för parkeringsavgift	7
§ 4	Kilometerersättning	7
§ 5	Giltighet och uppsägning	7

Bilagor:

Bilaga 1	Beloppsbilaga, traktamenten och resetillägg
Bilaga 2	Tolkning bilersättningar enl LOK BIL 01

TRAKTAMENTEN, RESETILLÄGG MM (LOK TRAKT 04).

I Grundläggande bestämmelser

§ 1

Ersättning för extra kostnader föranledda av tjänsteresa eller förrättning utgår till arbetstagare hos regionen enligt bestämmelserna i detta avtal såvida inte annat följer av lag, författning eller annat kollektivavtal.

§ 2

Trakt 04 ansluter till Kommunalskattelagen (KL) och Skatteverkets (SKV) anvisningar för avdrag för ökade levnadskostnader mm.

II Definitioner

§ 3

- Förrättning:* Tjänstgöring som arbetstagare beordrats fullgöra på annat ställe än tjänstestället.
- Flerdygnsförrättning:* Förrättning som medför övernattning utom bostaden.
- Tjänsteställe:* Arbetstagarens arbetsplats eller det ställe, där han har sin expedition, fasta mottagning el dylikt.
- För arbetstagare som regelmässigt tjänstgör på flera arbetsplatser kan vid förhandlingar mellan de lokala parterna fastställas att arbetstagaren har flera tjänsteställen.
- Verksamhetsort:* Den vanliga verksamhetsorten omfattar ett område inom ett avstånd av 50 km från såväl tjänstestället, som bostaden, närmaste färdväg.
- Tjänsteresa:* Av förrättning direkt föranledd resa.

III Kostnadsram

§ 4

1. Resekostnadsersättning, traktamente och resetillägg utgår med hänsyn tagen till den väg och det färd sätt, som verkligen använts. Sammanlagt skall dock inte högre belopp utgå än om den väg och färd sätt använts som skulle medfört minsta totala kostnad enligt detta och andra avtal, såvida inte högre kostnad varit försvarlig med hänsyn till omständigheterna i det enskilda fallet.

Vad nu sagts innebär inte skyldighet att färdas med flygplan eller att nattetid resa med allmänna färdmedel i lokaltrafik.

2. Företas resa inte enbart för regionens räkning utan också för annan arbets- eller uppdragsgivare och utger även denne reskostnadsersättning och/ eller traktamente och resetillägg för resan, skall vid beräkning av ersättning från regionen skäligt avdrag göras härför.
3. För beräkning av reskostnadsersättning, traktamente och resetillägg skall resa anses påbörjad respektive avslutad vid arbetstagarens tjänsteställe eller hans bostad eller på annan plats där han fullgör förrättning. Om tjänsteresa påbörjas eller avslutas på annat ställe än nu sagts skall den anses ha påbörjats respektive avslutats vid tjänstestället eller bostaden, såvida inte särskilda skäl föranleder annat.

IV Resekostnadsersättning

§ 5

Resekostnadsersättning utges då inget annat överenskommes enligt nedan.

Tåg: avgift för en plats 2 klass.

Fartyg: avgift för en hyttplats i klass med två liggplatser.

Flygplan: avgift för en plats.

*Allmänt färdmedel
i linjetrafik:* avgift för en plats.

Taxi: avgift för en person.

Egen bil: Enligt BIA

Resekostnadsersättningar utgår, då annat än eget färdmedel använts, inte med högre belopp än arbetstagaren erlagt. Arbetstagare, som utnyttjar fribiljett eller dylikt med rätt till begränsat antal resor, vilken inte tillhandahållits av regionen, eller för egna medel inköpt rabattkort (motsvarande) har dock rätt till hel reskostnadsersättning.

V Traktamente och resetillägg, inrikes resa

§ 6

Vid resa inrikes tillämpas Skatteverkets utfärdade bestämmelser och rekommendationer i tillämpliga delar. Traktamente enligt SKV maximibelopp är skattefritt vid flerdygnsförrättning utanför den vanliga verksamhetsorten.

Vid flerdygnsförrättning utanför den vanliga verksamhetsorten betalar arbetsgivaren ersättning för logikostnad, traktamente och resetillägg för att täcka ökade levnadskostnader med anledning av förrättning enl bilaga 1.

Dygnet räknas från kl 00.00.

Natt är mellan 00.00 och 06.00.

Dag är mellan 06.00 och 24.00.

Logikostnader ersätts med faktiska, redovisade kostnader inom regionen fastställd ram. Om faktisk kostnad inte kan redovisas utbetalas natttraktamente enl bil 1.

Traktamente utgår vid flerdygnsförrättning om förrättningen per dag omfattar mer än 4 timmar med belopp enl bilaga 1.

Resetillägg utges parallellt med traktamente vid flerdagsförrättningar med belopp enl bil 1.

Såväl traktamente som resetillägg **reduceras** då måltider (frukost, lunch, middag) ingått i kurs-/konferensavgift eller logikostnad eller arbetstagaren under andra förhållanden, t ex representation, erhållit fria måltider, enl bilaga 1.

Traktamenten reduceras med 20 % för erhållen frukost, 35 % för erhållen lunch eller middag, 55 % för erhållen frukost och lunch/middag, 70 % för erhållen lunch och middag, 90 % för samtliga måltider.

Resetillägg för hel dag reduceras med halva beloppet för traktamentsreducering. Resetillägg för halv dag reduceras inte.

§ 7

Vid endagsförrättning utanför den vanliga verksamhetsorten betalar arbetsgivaren ett resetillägg motsvarande 50 kronor då förrättningen överstiger 5 timmar. Resetillägg utbetalas inte då arbetstagaren erhållit fria måltider under förrättningen.

Vid endagsförrättning betraktas resetillägget som lön och är skattepliktigt.

VI Utlandsresa

§ 8

Vid utlandsresor tillämpas Skatteverkets utfärdade bestämmelser och rekommendationer i tillämpliga delar. Utlandstraktamente enligt SKV normalbelopp är skattefritt vid flerdygnsförrättning utomlands, utanför den vanliga verksamhetsorten.

Allmänt

Vid flerdygnsförrättning utanför den vanliga verksamhetsorten betalar arbetsgivaren ersättning för logikostnad, traktamente och resetillägg för att täcka ökade levnadskostnader med anledning av tjänsteresa utomlands.

Dygnet räknas från kl 00.00.

Natt är mellan 00.00 och 06.00.

Dag är mellan 06.00 och 24.00.

I fråga om resa mellan orter, som inte har samma tid, skall beräkning ske med utgångspunkt i den lokala tiden för respektive ort.

Resersättning och traktamente utgår för den väg och det färd sätt som verkligen använts.

Resan anses påbörjad respektive avslutad vid den anställdes tjänsteställe eller bostad, beroende på var den faktiskt påbörjas respektive avslutas.

Om den anställda samordnar resan med privata aktiviteter t ex semester, utgår ersättning inte med högre belopp än som med avseende på resans ändamål givit minsta sammanlagda kostnad.

Traktamente

Utlandstraktamente utgår vid flerdygnsförrättning utanför den vanliga verksamhetsorten med det normalbelopp som SKV rekommenderar för kalenderåret för det land eller område där resenären vistas.

Uppehåller man sig under samma dag i flera länder betalas traktamente efter vad som anges för det land där man tillbringar den längsta tiden på marken.

Tillbringas den större delen av den traktamentsberättigade tiden i Sverige bestäms traktamente som vid Inrikes tjänsteresa.

Vid flerdygnsförrättning utgår för resdagar till eller från utlandet helt eller halvt traktamente enligt samma tidsgränser som tillämpas vid Inrikes tjänsteresa.

Uppehåller sig den anställda vid utrikesförrättning på samma ort mer än tre kalendermånad i följd efter ankomstdagen, nedsätts traktamentet från och med första dagen i påföljande månad med 30 %.

Har man inte haft några kostnader för hotellrum eller annan logi har man ändå rätt till ersättning med ett belopp per hel natt som svarar mot 50 % av normalbeloppet

(dagtraktamente) per natt för det land där natten tillbringas. Ersättning utgår dock inte för nätter då man färdas på flygplan eller har sovplats på tåg eller fartyg.

Delas hotellrum med person, som inte är berättigad till ersättning för hotellrumskostnaden, utgår inte ersättning med större belopp än som motsvarar 70 % av det för två personer fastställda rumspriset, dock lägst med kostnaden för singelrum.

Kostförmån

Erhåller man kostnadsfria måltider vid utrikesresa skall utlandstraktamentet reduceras med följande procentsatser. Kostförmånen skall tas upp till beskattning om det inte är fråga om representation.

Frukost	15%
Lunch/middag	35%
Lunch+middag	70%
Alla måltider	85%

§ 9

Vid endagsförrättning utomlands utanför den egna verksamhetsorten betalar arbetsgivaren ett resetillägg motsvarande 50 kronor då förrättningen överstiger 5 timmar. Resetillägget utbetalas inte då arbetstagaren erhållit fria måltider under förrättningen.

Vid endagsförrättning betraktas resetillägget som lön och är skattepliktigt.

VII Reseräkning

§ 10

Begäran om ersättning för fördyrade levnadskostnader och reseutlägg med anledning av förrättning skall göras på särskild reseräkningsblankett.

Av reseräkning skall framgå alla omständigheter som behövs för att kunna bestämma ersättningens storlek med hänsyn till detta eller andra avtal.

Anmärkning

Reseräkningen skall innehålla uppgift om:

- såväl tjänsteställe som bostadsadress
- ordinarie arbetstid
- förrättningsställe och anledning till förrättningen
- datum och tidpunkt för avresa och återkomst till resp från förrättning
- använda färdmedel och i förekommande fall styrkta utlägg för biljett
- Ersättning för taxiresa endast mot kvitto
- antal körda kilometer med egen bil
- av Västra Götalandsregionen betalade måltider, antingen direkt eller indirekt genom kurs/konferensavgifter eller hotellräkning
- privat logi
- representationsmåltider.

Reseräkning skall inlämnas inom en månad efter det resan avslutats. Har räkning inte inlämnats inom ett år efter det att resan avslutats lämnas ersättning endast efter särskild överenskommelse.

VIII Övriga bestämmelser

§ 11

Ändringar och tillägg till traktamentsavtalet - TRAKT 04 - varom de centrala parterna kan komma att överenskomma under avtalets giltighetstid, skall även ingå i de lokala kollektivavtalen såvida inte annat överenskommes.

§ 12

Twist rörande tolkningen och tillämpningen av TRAKT 04 och av överenskommelse som slutits med stöd därav handläggs enligt bestämmelserna i KHA.

§ 13

1. De centrala och de lokala kollektivavtalen om TRAKT 04 gäller tills vidare med en ömsesidig uppsägningstid av tre månader.
2. Uppsägning skall för att vara giltig ske skriftligen och vara åtföljd av förslag till ny överenskommelse.

Bilersättningsavtal – BIA (LOK BIA) gäller från och med 2010-04-01

Anpassning av lokalt kollektivavtal, enligt protokoll D nr 24/2002 daterat 2002-01-07, om ersättning för användande av egen bil i arbetet, med anledning av nytt central avtal BIA som gäller från och med 2010-04-01 Lokalt avtal LOK BIA ersätter lokalt avtal LOK BIL 01.

§ 1 Tillämpningsområde

Om inte annat följer av lag, förordning eller statlig myndighetsföreskrift utges ersättning enligt detta avtal till arbetstagare som använder egen bil i arbetet efter arbetsgivarens godkännande.

§ 2 Kombinerad fast ersättning och körlängdersättning för bil

Arbetsgivare och arbetstagare kan träffa överenskommelse om en fast del och en rörlig del. Sådan överenskommelse förutsätter överenskommelse om att använda egen bil i det dagliga arbetet.

§ 3 Ersättning för parkeringsavgift

Om avgiftsbelagd parkeringsplats måste användas får arbetstagaren tillbaka erlagd avgift.

§ 4 Kilometerersättning

Kilometerersättning utges med belopp som anges i bilaga 1 till BIA. (2,90 kronor per kilometer från 2010-04-01). Kilometerersättning anpassas till eventuella ändringar i det centrala bilersättningsavtalet-BIA.

§ 5 Giltighet och uppsägning

Säger central part upp BIA upphör LOK BIA att gälla vid samma tidpunkt som BIA om inte annat överenskomms mellan de centrala parterna.

BELOPPSBILAGA

LOK TRAKT 04

Bilaga 01

Traktamente och resetillägg vid flerdygnsförättning 50 km från såväl tjänsteställe som bostad. (Gäller från 2017-01-01)

Avdrag på trakt för kost	Halv resdag > 4 tim				Hel resdag				Förrättningsdag				Kostförmån ³⁾		
	Avr kl 12-19.59/hem 10.01-19.00		Avr före 12.00/hem efter 19.00		Avr före 12.00/hem efter 19.00		> 18 timmar		Total		Rt ¹⁾			Sk pl	
	Tr + Rt	Tr	Sk fr	Rt	Sk pl	Tr + Rt	Tr	Sk fr	Rt	Sk pl	Tr + Rt	Tr			Sk fr
TRAKT + RESETILLÄGG	125	110	110	15	15	235	220	220	15	15	325	220	220	105	-
Erhållit frukost 20%	103	88	88	15	15	191	176	176	15	15	259	176	176	83	45:00
Erhållit lunch eller middag 35%	87	72	72	15	15	158	143	143	15	15	209	143	143	66	90:00
Erhållit frukost + lunch 55%	65	50	50	15	15	114	99	99	15	15	143	99	99	44	135:00
Erhållit lunch + middag 70%	48	33	33	15	15	81	66	66	15	15	94	66	66	28	180:00
Erhållit alla måltider 90%	26	11	11	15	15	37	22	22	15	15	28	22	22	6	225:00
Natt ²⁾	110	110	110	-	-	110	110	110	-	-	110	110	110	-	-

Tr = traktamente

Rt = resetillägg

Sk pl = skattepliktigt

Sk fr = skattefritt

1)

2)

3)

Reducerat med 50 % av traktamentets avdragsbelopp enligt Trakt 04

När hotellräkning inte kan presenteras

Undantaget från skatteplikt är fri måltid vid intern representation som exempelvis informationsmöte med personalen, interna kurser och interna planeringskonferenser. Även fri måltid erhållen av annan än landstinget är undantagen från skatteplikt (Se anvisning från SKV Dt 1990:18).

Fri kost på allmänna transportmedel samt fri frukost på hotell och liknande insättning är under vissa förutsättningar undantagen från beskattning. (Se anvisning från SKV Dt 1992:23 och skrivelse 930122).

Tolkning av bilersättningar m.m.

Huvudregel:

Ersättning skall utgå för verklig resa dock kan aldrig högre ersättning utgå än vad som skulle utgått mellan tjänsteställe – T – och förrättningsställe – F.

Vid tjänsteresa med egen bil utgår ersättning från antingen tjänsteställe eller bostadsort, beroende på vilken av dessa som ligger närmast den plats där förrättning skall fullgöras.

Undantag:

Vid förrättning på ort belägen på en linje emellan bostadsorten och tjänstestället

Vid förrättning på ort belägen på en linje mellan bostadsorten och tjänstestället och där den anställde efter fullgjort förrättning fortsätter till tjänstestället gäller följande: Resan från bostaden till förrättningsstället anses som resa till arbetet (bilersättning utbetalas inte), medan resan från förrättningsstället till tjänstestället anses som tjänsteresa (bilersättning utbetalas). Samma gäller vid omvänt förhållande, färd från tjänsteställe till förrättningsställe ses som tjänsteresa (bilersättning utbetalas) medan resan från förrättningsstället till bostaden anses som resa hem från arbetet (bilersättning utbetalas inte).

Vid resa med allmänna kommunikationer kan dock ersättning utbetalas från bostadsort till förrättningsställe, oavsett resans längd. Förutsättningen för ersättningen är dock att kostnaden för resan är lägre än den skulle varit om egen bil utnyttjats enligt huvudregeln.

Exempel

B = Bostadsort F = Förrättningsställe T = Tjänsteställe ●—————● = tjänsteresa

Siffrorna anger avståndet i mil.

Exempel 1:

Vid förrättning på ort belägen på en linje mellan bostadsorten (B) och tjänsteställe (T), där den anställde efter fullgjord förrättning fortsätter till tjänstestället och omvänt:

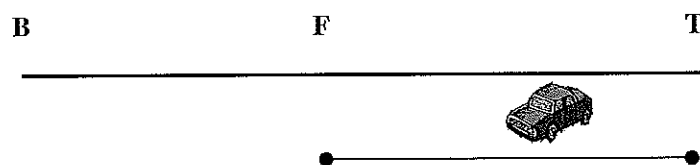

Ersättning: Bilersättning utbetalas för resan från förrättningsstället till tjänstestället samt vid omvänt förhållande från tjänstestället till förrättningsstället. Resan mellan bostaden och förrättningsstället och omvänt anses som resa till och från arbetet. Bilersättning utbetalas inte.

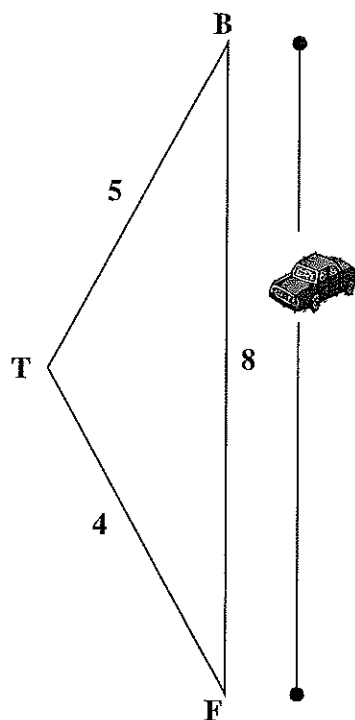
Exempel 2:

Ersättning: Tur och retur 4 mil x 2 = 8 mil

Ersättning utbetalas för verklig resa dock aldrig högre ersättning än vad som skulle ha utbetalats mellan tjänsteställe (T) och förrättningsställe (F) i det här fallet 4 mil tur och retur.

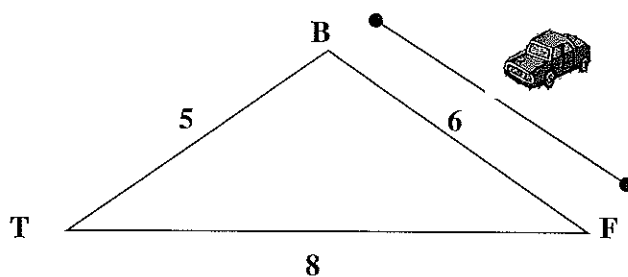
Exempel 3:

Ersättning: Tur och retur 6 mil x 2 = 12 mil. Sträckan mellan Bostaden (B) och förrättningsstället (F) är inte längre än mellan tjänstestället (T) och förrättningsstället (F), alltså utbetalas ersättning för hela sträckan.